

Movinord

Office Concept

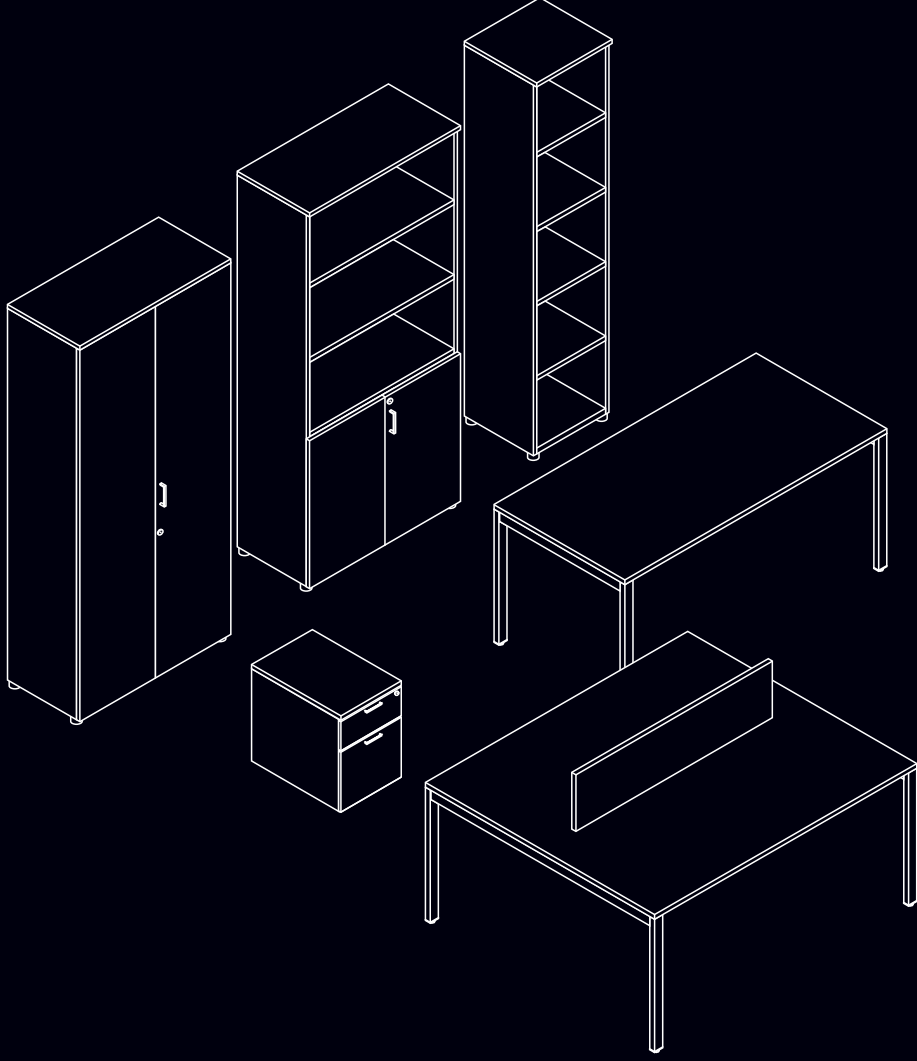

DESIGN
DYNAMOBEL

dynamobel

C - SERIES

C - SERIES

Dynamobel products, aimed at the middle-to-top-end segments of the market, have always stood out for their rationality and high quality, without ever overlooking an emotional aesthetic facet in their design.

In the current situation, competitiveness has come to play a part in a segment in which a reasonable price is now critical when it comes to making purchasing decisions. That is why Dynamobel has applied a new product segmentation strategy and come up with what we call the C-Series, a set of new products designed for a market segment in which we did not have the right kind of products in order to be truly competitive.

Although this new product segment means bringing in new materials, our product philosophy remains the same, marked as it is by products with personality, outstanding in terms of durability and with contemporary appeal, all in response to the requirements of the modern-day office.

El producto de Dynamobel, segmentado en un nivel medio alto, se ha caracterizado por su racionalidad y alta calidad, sin descuidar un componente estético emocional en su diseño.

En el escenario actual, la competitividad se ha desplazado a un segmento donde el precio ajustado es crítico para tomar una decisión de compra. Por este motivo, en Dynamobel hemos creado una nueva segmentación de producto que llamamos C-Series, una agrupación de nuevos productos que han sido diseñados para un segmento de mercado en el que no teníamos desarrollos adecuados para ser realmente competitivos.

Esta nueva segmentación de producto supone la introducción de nuevos materiales pero no cambia nuestra filosofía de producto, marcada por desarrollos con identidad, caracterizados por su durabilidad y líneas contemporáneas, siempre con el objetivo de dar respuesta a las necesidades de la oficina actual.

Die Dynamobel Produkte der mittleren bis gehobenen Klasse zeichnen sich durch ihre Rationalität und ihre außergewöhnliche Qualität aus, ohne auf eine emotionelle ästhetische Komponente zu verzichten.

Gegenwärtig hat sich die Wettbewerbsfähigkeit auf ein Segment verschoben, in dem ein scharf kalkulierter Preis beim Kaufentscheid ausschlaggebend ist. Aus diesem Grund haben wir bei Dynamobel eine neue Produktreihe entwickelt, die wir C-Series nennen, und die auf ein Marktsegment ausgerichtet ist, in dem wir bisher keine wirklich wettbewerbsfähigen Produkte vorweisen konnten.

Dieses neue Produktsegment bringt die Einführung von neuen Materialien mit sich, ohne unsere Produktphilosophie zu ändern, die sich durch Neuerungen mit Identität, Langlebigkeit und zeitgemäßen Linien auszeichnet, wobei es stets unser Ziel ist, den Bedürfnissen des gegenwärtigen Büros zu entsprechen.

CUBE STORAGE
ARMARIO CUBE
SCHRANK CUBE

CLIC DESK
MESA CLIC
TISCH CLIC

CUBE PEDESTAL
BLOQUE CUBE
BLOCK CUBE

LOS C, KENA C AND SLAT C CHAIRS
SILLAS LOS C, KENA C y SLAT C
STHUL LOS C, KENA C y SLAT C





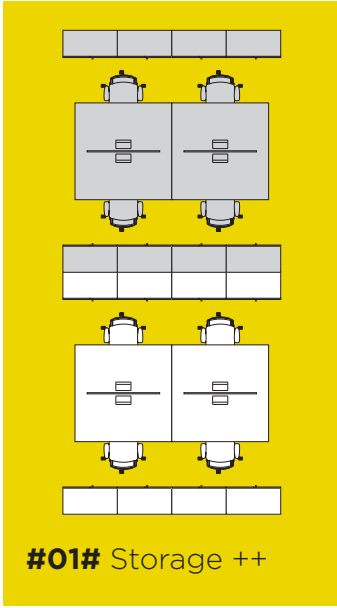

H 120

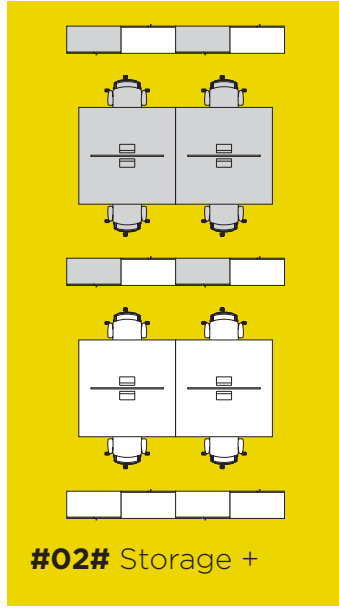
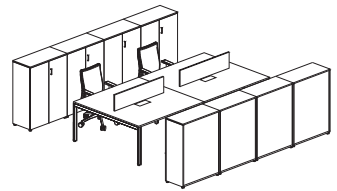

H 120

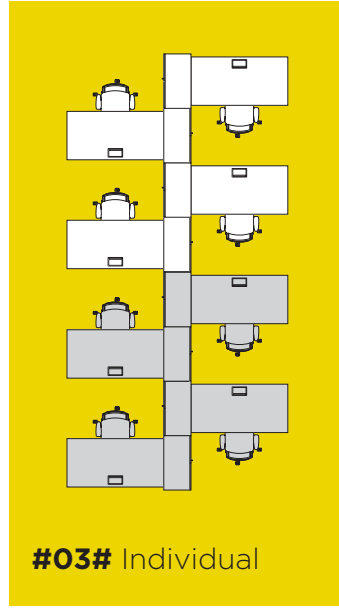
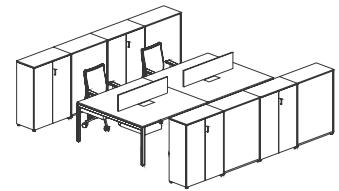

H 82

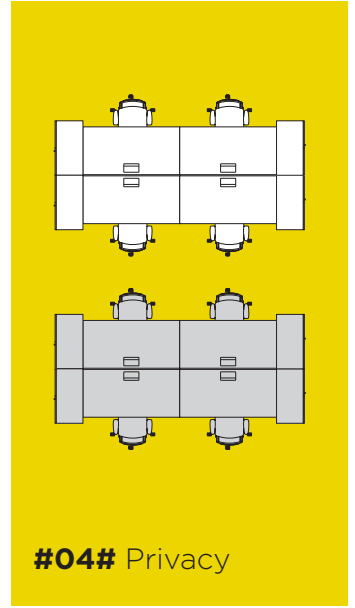
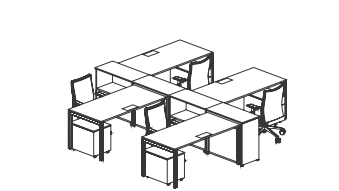

H 120

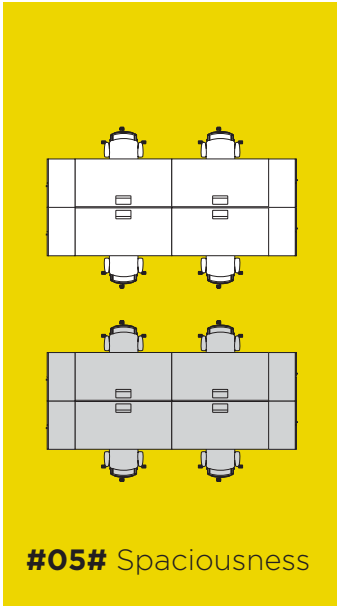

H 74

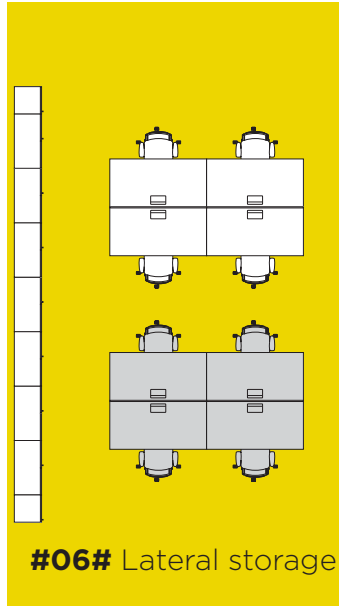

H 200

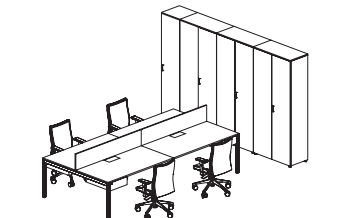

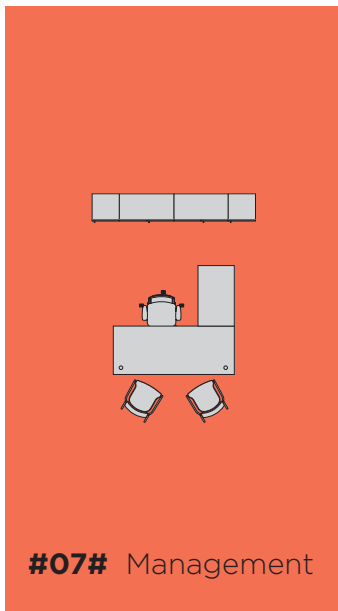

#07# Management

H 160

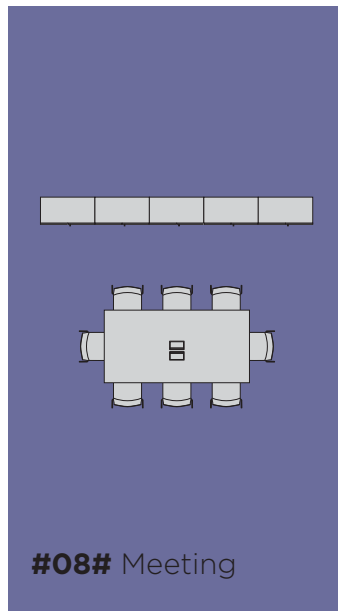
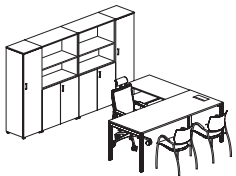

#08# Meeting

H 200

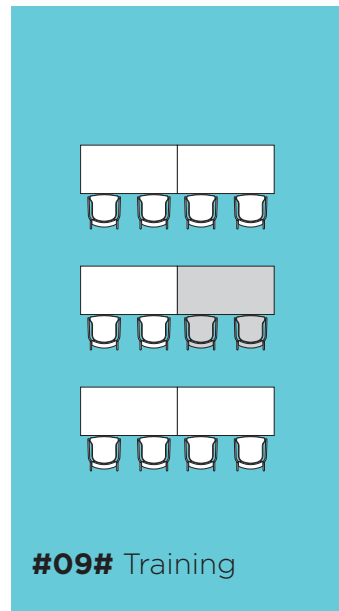
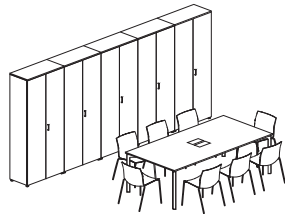

#09# Training

H 82

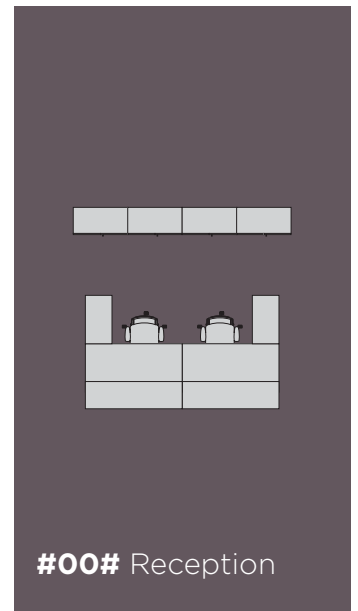
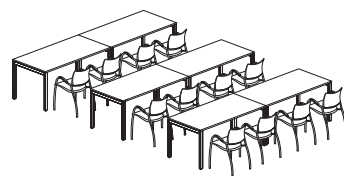

#00# Reception

H 82

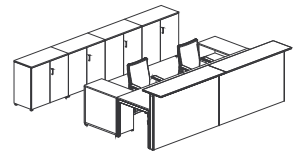

A TOUR OF THE OFFICE

The programmes that comprise the C Series provide solutions for the modern office, where you can find group and individual work areas, training areas and spaces for work meetings.

On this two-page spread, you can see a range of common situations and how they can be solved using the programmes that make up the C Series. Work areas with different filing capacities and greater or lesser individual privacy.

El conjunto de programas que integran C-Series dan respuesta a las necesidades de la oficina actual, donde encontramos zonas de trabajo colectivas e individuales, pasando por áreas dedicadas a la formación o espacios para reunión de trabajo.

En esta doble página podemos ver diferentes escenarios habituales y como quedan resueltos con los programas que integran C-Series. Zonas de trabajo con diferentes capacidades de archivo y mayor o menor privacidad individual.

Das System der C-Series erfüllt alle Anforderungen an ein zeitgemäßes Büro mit kollektiven und individuellen Arbeitsbereichen, sowie Fortbildungs- und Besprechungsräumlichkeiten.

Auf dieser Doppelseite sind verschiedene normale Szenarien dargestellt, die mit dem C-Serie-Programm lösbar sind. Arbeitsbereich mit unterschiedlichen Archivkapazitäten und geringerer oder grösserer Privatsphäre.

CLIC

•

Clic is a new desk programme that can be used to organise individual work stations and group work stations, both in rows and face-to-face. The programme was designed so that the desks could incorporate basic cable management and personalisation elements, and be joined up with other desks, if required, thanks to their projecting metal components.

The desk consists of a self-supporting metal frame that defines its personality with a laminated desk top.

••

Clic es un nuevo programa de mesas que permite la configuración de puestos individuales y puestos agrupados alineados y enfrentados. El diseño del programa ha sido concebido para que la mesa soporte los elementos básicos de electrificación y personalización, así como la posibilidad de unirse a otras mesas mediante la proyección de sus componentes metálicos.

La mesa se levanta sobre una estructura metálica autoportante que define la personalidad del conjunto, sobre la que se coloca un tablero en acabado laminado.

••

Clic ist ein neues Tischsystem, das die Konfiguration von Einzel- und gegenüberliegenden Gruppenarbeitsplätzen ermöglicht. Das Design des Programms ist so konzipiert, dass der Tisch die grundlegenden Elemente der Kabelführung und Personalisierung aufweist und ebenfalls die Möglichkeit bietet, ihn durch seine Metallkomponenten mit anderen Tischen zu verbinden.

Der Tisch baut sich auf eine selbsttragende Metallstruktur auf, die den Charakter des Systems definiert, und auf die eine Laminatplatte gesetzt wird.





CLIC

• Quite a common kind of layout in modern-day offices. When the approach to work is based on group work, bench layouts provide the ideal solution. Everyone shares the work area, but they each have their own space. The storage units serve a twofold function: storage and space distribution.

In this example, there is a lot of filing capacity per work station, two units per person, but the office landscape concept is not lost because the storage units are only medium height.

•• Se trata de una configuración habitual en las oficinas de hoy en día. Cuando la filosofía de trabajo se fundamenta en el trabajo colectivo, las agrupaciones bench son la solución ideal. Las personas comparten el área de trabajo aunque cada una de ellas tiene asignado su propio espacio. Los armarios tienen doble funcionalidad: almacenamiento y distribución del espacio.

En este caso concreto la capacidad de archivo por puesto es grande, dos armarios por persona, y la capacidad de paisaje no se pierde debido a la altura media de los armarios.

•• Eine gebräuchliche Konfiguration in modernen Büros. Wenn die Arbeitsphilosophie auf Teamarbeit basiert, sind Bench-Systeme die ideale Lösung. Die Personen nutzen den Arbeitsbereich gemeinsam, obwohl jeder einzelne Mitarbeiter über seinen eigenen Platz verfügt. Die Schränke haben eine doppelte Funktionalität: Aufbewahrung und Raumteilung.

In diesem konkreten Fall ist die Archivierungskapazität pro Arbeitsplatz mit zwei Schränken pro Mitarbeiter groß, und die Landschaftskapazität geht durch die mittlere Höhe der Schränke nicht verloren.



01

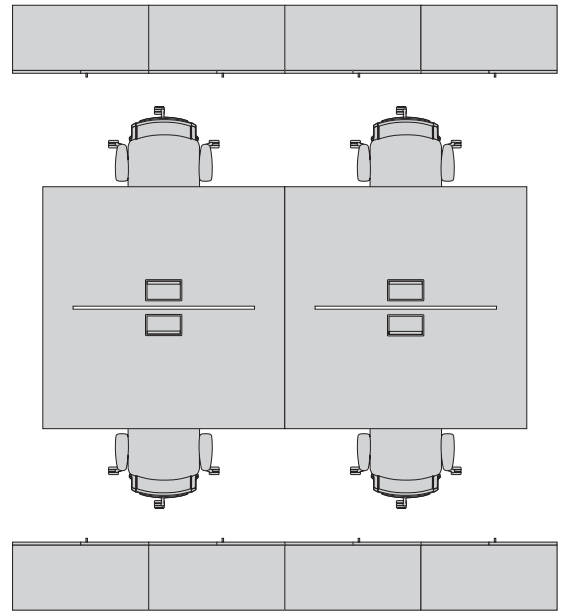
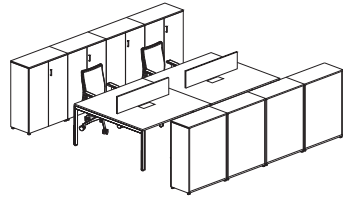



CLIC

Individual work stations can also be fitted in open-plan offices. New technology and mobile networks now mean that people spend more time out of the office. With this work model, it is no longer necessary to assign a specific work station to each person. Mobility has also come to the work station, which is personalised as soon as it is occupied and takes on the identity of each new user thanks to the company's computer and telephone network.

Time in the office is brief and used to think about things, do desk work and share ideas and decisions with workmates. When working like this, filing requirements are basic and often shared.

La oficina abierta también permite la implantación de puestos individuales. Las nuevas tecnologías y las redes móviles han permitido que las personas pasen más horas fuera de la oficina. Con este modelo de trabajo ya no es necesario asignar un puesto específico de trabajo a una persona. La movilidad también se ha trasladado al puesto de trabajo que se personaliza en el momento que es ocupado y que adquiere la identidad de cada nuevo usuario gracias a la red informática y de telefonía de cada empresa.

El paso por la oficina es efímero y sirve para reflexionar, hacer tareas de escritorio y compartir ideas y decisiones con otros compañeros de trabajo. En este tipo de trabajo las necesidades de archivo son básicas y muchas veces compartidas.

Das offene Büro ermöglicht ebenfalls die Implementierung von Einzelarbeitsplätzen. Die neuen Technologien und die Mobilnetze machen es möglich, dass die Arbeitnehmer mehr Zeit außerhalb des Büros verbringen. Mit diesem Arbeitsmodell ist es nicht länger notwendig, einem Mitarbeiter einen spezifischen Arbeitsplatz zuzuweisen. Die Mobilität macht sich auch am Arbeitsplatz bemerkbar, der sich in dem Moment personalisiert, wenn er belegt wird und die Identität eines jeden neuen Benutzers dank des Informatik- und Telefonnetzes der Firma annimmt.

Der Aufenthalt im Büro ist kurz und dient dazu, nachzudenken, Schreibtischarbeit zu erledigen und Ideen und Entscheidungen mit den Kollegen zu teilen. Bei dieser Arbeitsweise ist ein ausreichender, auch mehreren Mitarbeitern zugänglicher Archivierungsraum unabdingbar.

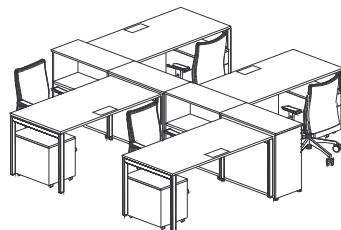

#03#

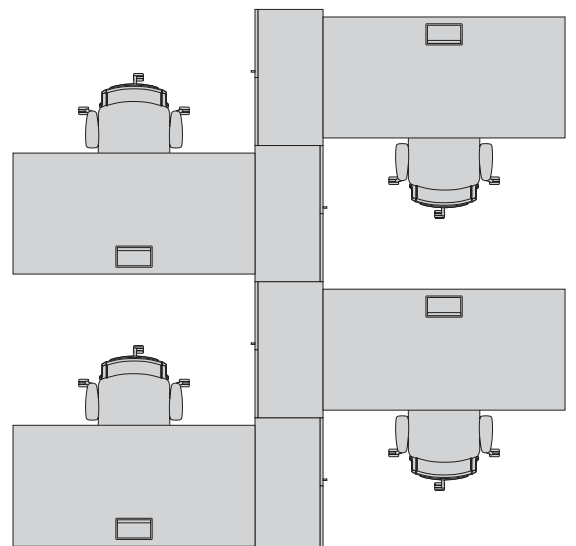



#04#

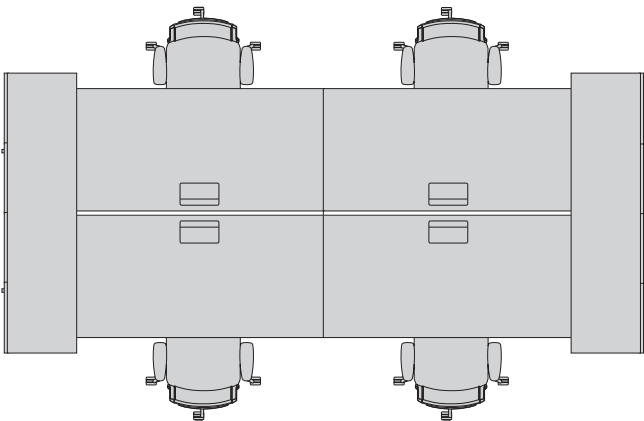



CLIC

• Leaving the office landscape approach, we return once again to a bench-style work station to cover group work requirements. In this case, the suggested solution lends greater privacy to the work station, delimited in front by a vertical panel and on the side by storage.

There is not a great deal of filing capacity and the office is organised into small islands that can prove ideal when it comes to splitting up different departments.

•• Si salimos de la oficina paisaje, recurrimos de nuevo a un puesto bench para cubrir las necesidades del trabajo en grupo. En este caso, la solución aportada da mayor privacidad al puesto de trabajo, acotado frontalmente por un panel vertical y lateralmente por un armario.

La capacidad de archivo es más reducida y la oficina queda estructurada en pequeñas islas que pueden ser ideales para segmentar los diferentes departamentos.

••• Ohne die Bürolandschaft zu verlassen, kommen wir wieder auf die Bench-Anordnung zurück, um die Erfordernisse der Teamarbeit abzudecken. In diesem Fall bietet die Lösung mehr Privatsphäre am Arbeitsplatz, der auf der Vorderseite durch eine vertikale Platte und seitlich durch einen Schrank abgegrenzt ist.

Die Archivierungskapazität ist geringer und das Büro nimmt die Struktur von kleinen Inseln an, die ideal sind, um verschiedene Abteilungen voneinander abzutrennen.

CLIC

This solution is typical of major, large-scale offices. The work stations are very open and extra large, the ends of the work desks combining with desk-height storage units.

Individual filing space is limited as filing is now less a personal and more a general office requirement, meaning that set-ups like this often resort to other filing solutions such as floor-to-ceiling cabinets or special adaptations, like wall storage.

Esta solución es típica de una gran implantación. Se trata de un puesto muy abierto con una amplitud extra, ya que los extremos laterales de la mesa de trabajo conviven con un armario altura mesa.

La capacidad de archivo personal es reducida ya que pasa a ser una necesidad global, por lo que este tipo de instalaciones recurre a soluciones de archivo como armarios altura techo o adaptaciones más especiales como el tabique armario.

Diese Lösung ist typisch für große Niederlassungen. Es handelt sich um einen sehr offenen Arbeitsplatz mit besonderer Weite, da die seitlichen Enden des Arbeitstisches durch einen Schrank in Tischhöhe gebildet werden.

Die persönliche Archivierungskapazität ist begrenzt, da diese zu einer globalen Erfordernis geworden ist. Daher greift man bei derartigen Einrichtungen auf Archivierungslösungen wie deckenhohe Schränke oder Spezialanfertigungen wie Schrankzwischenwände zurück.



#05#

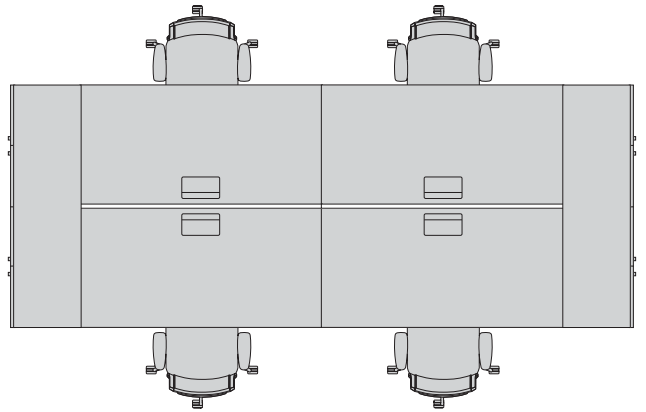
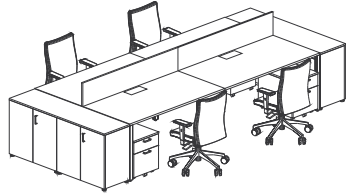

CLIC MANAGEMENT

Although most office work stations call for practical, operational solutions, it is sometimes necessary to distinguish some posts from others due to what they represent. On most occasions, this is achieved by isolating this work space from the rest, providing it with a certain degree of privacy. Another simple way to set one area apart from the rest is by making it larger or applying a different finish.

The programmes in the C Series range include several finishes, such as Birch, Oak and Acacia, which can give a work station a more dignified appearance.

Aunque la mayoría de los puestos de oficina requieren soluciones prácticas de operatividad, a veces es necesario distinguir unos puestos de otros debido a su representatividad. En la mayoría de las ocasiones esto se consigue aislando este espacio de trabajo del resto, proporcionando cierta privacidad. Otra sencilla forma de acometer esta diferenciación es dotándolo de una mayor dimensionalidad o unos acabados diferenciales.

Los programas de la gama C-Series incluyen varios acabados como Abedul, Roble y Acacia que dan un aspecto más noble al puesto de trabajo.

Obwohl die meisten Büroarbeitsplätze praktische und operative Lösungen erfordern, ist es gelegentlich notwendig, bestimmte Arbeitsplätze auf Grund ihrer Repräsentativität andersartig zu gestalten. In den meisten Fällen wird dies durch die Abtrennung des Arbeitsbereichs erzielt, wodurch eine gewisse Privatsphäre entsteht. Eine weitere einfache Lösung zur Erzielung dieser Differenzierung besteht darin, mehr Raum oder ein unterschiedliches Finish vorzusehen.

Die Produktpalette der C-Series umfasst verschiedene Ausführungen wie Birke, Eiche und Akazie, die dem Arbeitsplatz ein edleres Erscheinungsbild verleihen.

#07#

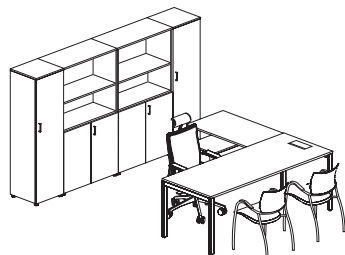
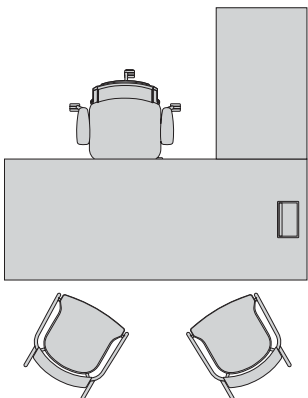





CLIC MEETING

What better place to arrange to meet several people than a conference room? The C Series could not overlook this essential requirement and the range includes three different-sized tables to cater for different types of meeting.

The larger tables can come with optional hinged cable management covers that can provide access to all kinds of connections, ideal for laptops, projectors, telephones, etc.

Que mejor espacio para convocar a varias personas que una sala de reunión. La gama C-Series no podía descuidar esta necesidad fundamental y contempla una gama dimensional de tres mesas para dar respuesta a diferentes tipos de convocatoria.

Las mesas de mayor tamaño pueden ir opcionalmente preparadas con tapas abatibles de electrificación que permiten el acceso a todo tipo de conexiones, ideal para colocar portátiles, proyectores, telefonía, etc.

Es gibt keinen besseren Platz, um mehrere Personen einzuberufen als einen Besprechungsraum. Die C-Series durfte diese grundlegende Notwendigkeit nicht vernachlässigen und verfügt daher über eine dimensionale Produktpalette aus drei Tischen, die für verschiedene Besprechungsarten geeignet sind.

Die größeren Tische können wahlweise mit klappbaren Abdeckungen zur Elektrifizierung ausgestattet werden, die Zugang zu Anschlüssen aller Art bieten und ideal für die Verwendung von Notebooks, Projektoren, Telefonen usw. sind.

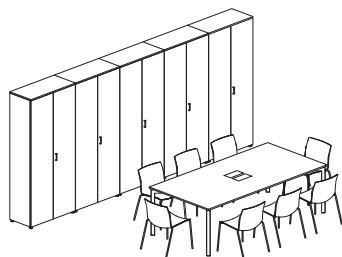

#08#

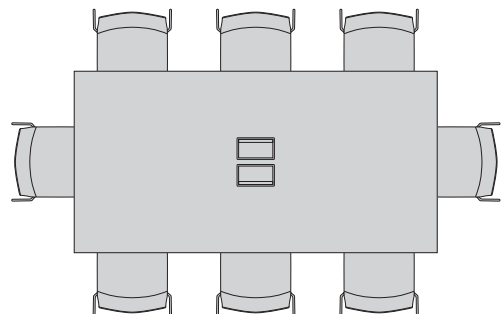



CLIC TRAINING

• Training rooms are a must in medium-sized and large companies. The furniture is normally set out according to the needs of the moment and so lightweight, functional desks and light, stackable, easy-to-maintain chairs specifically designed for group use are called for. The Clic desk and Trazo and Kena chairs meet these requirements.

•• Las salas de formación son espacios constantes en medianas y grandes empresas. El mobiliario suele distribuirse en función de las necesidades del momento. Para ello se requieren mesas ligeras y funcionales y sillería para uso específico de colectividades; ligeras, apilables y de fácil mantenimiento. La mesa Clic y las sillas Trazo y Kena satisfacen estas necesidades.

••• Clic Fortbildung Das Mobiliar wird entsprechend der jeweiligen Erfordernisse angeordnet. Dazu braucht man leichte und funktionale Tische und eine Bestuhlung für die spezifische Nutzung in Gemeinschaftsbereichen; leicht, stapelbar und pflegeleicht. Der Tisch Clic und die Stühle Trazo und Kena werden diesen Ansprüchen gerecht.



CUBE STORAGE

The Cube series is our first integral storage development without a metal body. Dynamobel has always been known for manufacturing metal products and so Cube represents a step forwards, introducing bilaminated wood as the structural element.

The Cube storage range also marks a change of concept compared to our metal storage systems. The standard dimensions are different and the units are designed for delivery by parts and on-site assembly on the final customer's own premises.

La serie Cube es nuestro primer desarrollo integral de armarios sin cuerpo metálico. Dynamobel siempre se ha caracterizado por manufacturar productos metálicos y Cube supone un paso adelante introduciendo la madera bilaminada como elemento constructivo y estructural.

La gama de armarios Cube supone, además, un cambio conceptual con respecto a nuestros armarios metálicos. Las dimensiones modulan de forma diferente y el diseño está concebido para el envío del armario por componentes y el montaje in situ en las instalaciones del cliente final.

Die Serie Cube ist unser erstes Schrankprogramm ohne Metallkörper. Dynamobel hat bisher Produkte aus Metall hergestellt, und Cube geht jetzt durch Verwendung von Bilaminat als Bau- und Strukturelement einen Schritt weiter

Die Schrankserie Cube bedeutet ebenfalls eine Konzeptänderung hinsichtlich unserer Metallschränke. Die Modulmaße sind hier anders, und das Design ist für den Versand des Schanks in Einzelkomponenten und die Montage vor Ort in den Räumlichkeiten des Endkunden konzipiert.





CUBE PEDESTAL

The body of the Cube pedestal, like that of the storage unit, is made of bilaminated wood. The Cube pedestal is a moveable unit with castors available with two different fronts: three drawers or one drawer and a filing drawer fitted with an anti-overturn castor.

This small range provides a solution to most mobile, personal filing needs and shares finishes with the Clic storage unit and desk.

El cuerpo del bloque Cube, al igual que el armario, está construido con madera bilaminada. Se trata de un módulo rodante disponible en dos tipos de frente; tres cajones o un cajón y un archivo con rueda anti-vuelco.

Esta pequeña gama da respuesta a la mayor parte de necesidades de archivo personal móvil y convive en acabados con el armario y la mesa Clic.

Ebenso wie der Schrank besteht der Körper des Blocks Cube aus Bilaminat. Es handelt sich um ein Modul mit Rollen, das mit zwei verschiedenen Vorderteilen, drei Schubladen oder eine Schublade und ein Archiv mit Kippsicherungsrolle erhältlich ist.

Diese kleine Palette kommt der Mehrzahl der Anforderungen an ein mobiles persönliches Archiv entgegen und ist in den gleichen Ausführungen wie der Schrank und der Tisch Clic erhältlich.





CLIC DETAILS



Hinged cover and CPU support.
Tapa abatible y soporte CPU.
Klappbare Abdeckung und CPU-Halterung.



Suspended drawer.
Cajón suspendido.
Hängeschublade.



Desk-width glass panel and inset laminated panel.
Panel cristal anchura mesa y panel laminado remetido.
Glaspaneel Tischbreite und eingepasstes Laminatpaneel.



Desk-width upholstered panel and detail of leg.
Panel tapizado anchura mesa y detalle pata.
Bezogenes Paneel und Tischbeindetail.



CUBE DETAILS



Drawer with pen tray (optional).

Cajón con bandela porta-lápices (opcional).
Schublade mit Ablage (optional).



Fully extractable filing drawer with fifth castor.

Archivo extraíble total con quinta rueda.
Komplett ausfahrbares Archiv mit fünfter Rolle.



Laminated and metal shelf.

Estante laminado y metálico.
Regal aus Laminat und Metall.



Extractable filing drawer and handle / lock.

Archivador extraíble y tirador / cerradura.
Ausziehbares Archiv und Griff / Schloss.

FINISHES C-SERIES

ACABADOS • AUSFÜHRUNGEN

Desk.
Mesa.
Tisch.

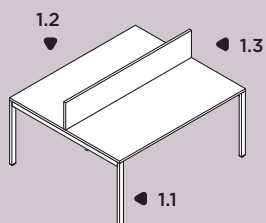

Cabinet.
Armario.
Schrank.

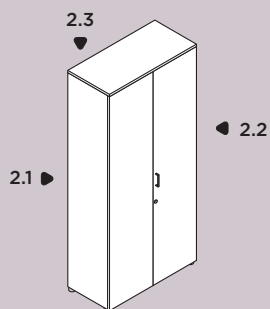

Mobile pedestal
Bloque rodante
Rollcontainer

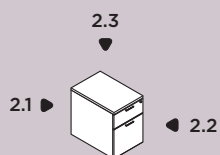

FRAME (1.1) / TOP (1.2) / FRONTAL PANEL (1.3)
ESTRUCTURA (1.1) / ENCIMERA (1.2) / PANEL FRONTAL (1.3)
STRUCTURE (1.1) / TISCH (1.2) / FRONTALES PANEEL (1.3)

STRUCTURE (2.1) / FRONT (2.2) / TOP (2.3)
CUERPO (2.1) / FRENTE (2.2) / TAPA (2.3)
KÖRPER (2.1) / FRONT (2.2) / ADBECKUNG (2.3)

POLYESTER PLAIN EPOXY
PINTURA EPOXY POLIESTER
EPOXY-POLYESTER-FARBE

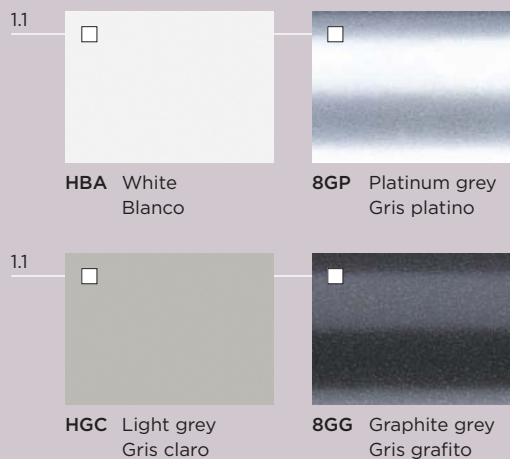

LAMINATES
LAMINADOS
LAMINAT

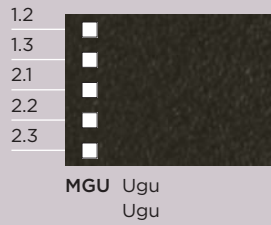

UPHOLSTERED
TAPIZADO
POLSTER

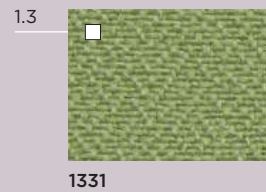
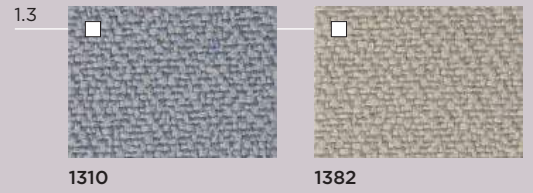
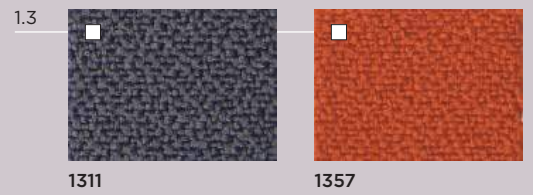

CLIC DESK

CHARACTERISTICS • CARACTERÍSTICAS • EIGENSCHAFTEN

Optional features

- Single or double cable management for power sockets and cable routing. High capacity and removable to facilitate the installation of electrical systems.
- 2 wiring exits on the front in 2 finishes.
- Hinged covers on the front and side with trays for power sockets in 2 finishes.
- Vertebrated vertical cable mounting or totem system for group work stations.
- Suspended drawer with lock.
- Modesty panel in plain steel plate.

Frame

Crossbar

50x30 metal profile in cold-rolled steel with a thickness of 1.5 mm as per DIN 2395. The crossbar is fixed to the desk top and the horizontal leg profile.

Rectangular leg

Profile assembly, two vertical 50x30x1.5 rectangular profiles and a 50x40 mm horizontal profile in the form of a bridge leg, thickness 2, as per DIN 2395. The legs end in non-slip levellers with which to compensate for uneven floor surfaces, 20 mm.

The entire structure is degreased, washed and phosphated before being coated with 60/80 micrometres of epoxy powder and then polymerised. This powder coating complies with the current reaction to fire standard UNE 23827-90. The frame is joined to the desk top with M6 screws.

Desk top

25-mm thick chipboard, bonded with synthetic resins and especially designed for applications that require high bending strength. Average density of 660/635 kg/m³ as per EN 323. Laminated finish. 2-mm thick PVC edge as per UNE 56.843:01. Face-to-face work stations have a single desk top. The wing can be fitted either on the right or the left of the main desk.

Prestaciones opcionales

- Canal de electrificación simple o doble que permite la colocación de cajas de enchufes y el paso de los cables. De gran capacidad y descolgable para facilitar la instalación de los sistemas eléctricos.
- 2 asacables frontales en 2 acabados.
- Tapa abatible frontal y lateral con bandeja para caja de enchufes en 2 acabados.
- Subida de cables vertebrada para mesas individuales o totem para puestos agrupados.
- Cajón suspendido con cerradura.
- Faldón metálico en chapa lisa.

Estructura

Travesaño

Perfil metálico de 50x30 en acero laminado en frío con un espesor de 1.5 mm según DIN 2395. Dicho travesaño se fija al tablero y al perfil horizontal de la pata.

Pata rectangular

Conjunto de perfiles, 2 verticales rectangular 50x30x1.5 y horizontal de 50x40 mm en forma de pórtico abierto, espesor 2, según DIN 2395. Acaban en niveladores antideslizantes que permiten compensar los desniveles del suelo, 20 mm. Toda la estructura recibe un pre-tratamiento consistente en desengrase, lavado y fosfatado seguido de una capa de polvo epoxi de 60/80 micras, y de un proceso posterior de polimerizado. Dicho recubrimiento en polvo cumple la normativa vigente de reacción al fuego UNE 23827-90. La unión del bastidor a tablero se realiza mediante un tornillo de métrica 6.

Tablero

Aglomerado de partículas de madera de 25 mm de espesor, encolado con resinas sintéticas y especialmente diseñado para aplicaciones que requieran alta resistencia a la flexión. De densidad media 660/635 Kg/m³ según norma EN 323. Acabado laminado. El canto de PVC de 2mm de espesor según norma UNE 56.843:01. El tablero será único en puestos enfrentados. El ala se colocará indistintamente a dcha o izqda de la mesa principal.

Optionale Ausstattung

Einfacher oder doppelter Kabelkanal zum Anbringen von Steckdosen und zur Kabelführung. Geräumig und abnehmbar zur einfachen Installation der Elektrosysteme.

- 2 Kabelführungen auf der Vorderseite in 2 Ausführungen.
- Klappbare Abdeckung vorn und seitlich mit Halterung für Steckdose in 2 Ausführungen.
- Flexible Kabelhochführung für Einzeltische oder Totem für Gruppenarbeitsplätze.
- Hängeschublade mit Schloss.
- Metallfußblende aus glattem Blech.

Struktur

Querträger

50x30 Metallprofil aus kaltgewalztem Stahl mit einer Stärke von 1,5 mm gemäß Din 2395. Der Querträger wird an der Platte und am waagerechten Profil des Tischbeins angebracht.

Rechteckiges Bein

Profilsatz, 2 senkrechte rechteckige 50x30x1,5 Profile und waagerechtes 50x40 mm Profil in Form eines offenen Rahmens, 2 mm Stärke nach DIN 2395. An ihrem unteren Ende sind sie mit rutschfesten Nivellierern zum Ausgleichen von Unebenheiten im Boden ausgestattet, 20 mm. Die ganze Struktur unterläuft eine Vorbehandlung, die aus Entfetten, Waschen und Phosphatieren, dem Auftragen einer Epoxyd-Pulverschicht (60/80 Mikrometer) und einem anschließenden Polymerisationsprozess besteht. Diese Beschichtung erfüllt die Vorschriften der Norm UNE 23827-90 bezüglich der Reaktion auf Feuer. Rahmen und Platte werden mit einer 6er-Schraube verbunden.

Platte

25 mm starke Pressholzplatte, mit synthetischen Harzen verleimt und speziell für Anwendungen konzipiert, die eine hohe Biegefestigkeit erfordern. Durchschnittliche Dichte 660/635 Kg/m³ gemäß der Norm EN 323. Ausführung in Laminat. 2mm starke PVC-Kante gemäß der Norm UNE 56.843:01. Bei gegenüberliegenden Arbeitsplätzen gibt es nur eine Platte. Die Anbauplatte lässt sich sowohl rechts als auch links am Haupttisch befestigen.

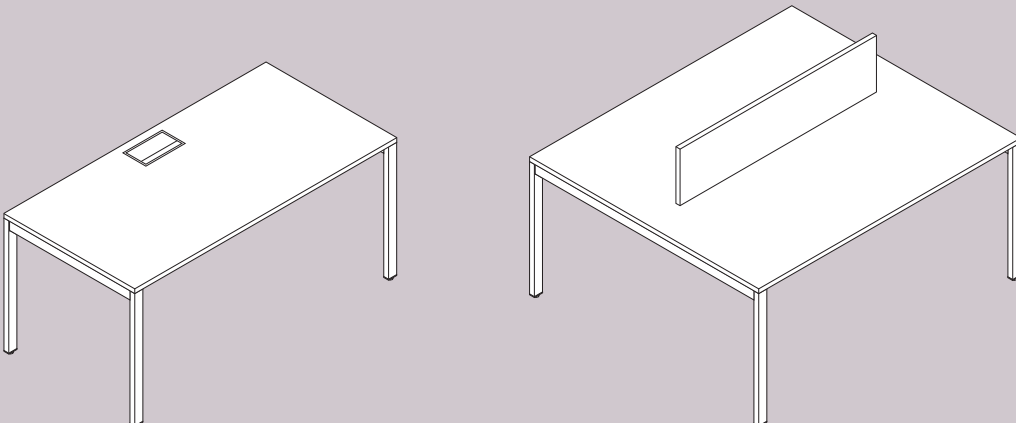

CUBE CABINET

CHARACTERISTICS • CARACTERÍSTICAS • EIGENSCHAFTEN

Features

- Levellers operable from inside the cabinet.
- Shelves adjustable every 32 mm.
- Capacity / gap between shelves for filing systems

Description

Frame

Sides, top and doors in 19-mm thick chipboard. Base and shelves in 25-mm thick chipboard. Recessed rear in 10-mm thick chipboard. Chipboard, bonded with synthetic resins and especially designed for applications that require high bending strength, scratch resistance, stain resistance, etc., with an average density of 630 kg/m³ as per EN 14323. Laminated finish. 1-mm thick PVC edge as per UNE 56.843:01.

Easy and quick to assemble. All the parts are screwed on using eccentric connectors, except the rear, which clips on.

Hinged doors or low hinged doors

With hinges with 110° opening angle.

Aluminium-coloured moulded handles

Closing system

Options

- Lock and hinged master key.
- Top in chipboard with 19 or 25 mm-thick laminated finish.
- 25mm-thick fixed or moveable metal shelves to hang folders.
- Extractable filing system.

Prestaciones

- Niveladores accionables desde el interior del armario.
- Estantes regulables cada 32 mm.
- Capacidad / hueco libre entre estantes para AZs

Descripción

Estructura

Laterales, techo y puertas en aglomerado de partículas de madera de 19 mm de espesor.

Base y estantes en aglomerado de partículas de madera de 25 mm de espesor.

Trasera rematada en aglomerado de partículas de madera de 10 mm de espesor.

Aglomerado encolado con resinas sintéticas y especialmente diseñado para aplicaciones que requieran alta resistencia a la flexión, rayado, manchas....., de densidad media 630 Kg/m³ según norma EN 14323

Acabado laminado. El canto de Pvc de 1mm de espesor según norma UNE 56.843:01

De fácil y rápido montaje. Todos los elementos irán atornillados mediante excéntricas excepto la trasera que será clipada

Puertas batientes o puertas batientes bajas

Con Bisagras de 110° de apertura.

Tiradores de inyección color aluminio

Sistema de cierre

Opciones

- Cerradura y llave amaestrada y abisagrada.
- Techo en aglomerado acabado laminado en e-19 o 25 mm.
- Estantes metálico, fijos y móviles de e-25mm que permiten colgar carpetas.
- Archivos extraíbles.

Merkmale

- Vom Schrankinneren aus einstellbare Nivellierer.
- In 32 mm-Schritten verstellbare Regalböden.
- Aufnahmevermögen / Freiraum zwischen Regalböden für AZs

Beschreibung

Struktur

Seitenteile, Decke und Türen aus 19 mm starkem Pressholz.

Unterteil und Regalböden aus 25 mm starkem Pressholz.

Eingepasste Rückwand aus 10 mm starkem Pressholz.

Mit synthetischen Harzen verleimtes Pressholz und speziell für Anwendungen konzipiert, die eine hohe Biege-, Kratz- und Fleckenfestigkeit erfordern. Mittlere Dichte 630 Kg/m³ gemäß Norm EN 14323

Ausführung in Laminat. 1 mm starke PVC-Kante gemäß der Norm UNE 56.843:01

Schnelle und einfache Montage. Alle Elemente werden mit Exzentrerschrauben mit Ausnahme der Rückwand verschraubt, die geklippt wird.

Schwenktüren oder niedrige Schwenktüren

Mit Scharnieren mit 110° Öffnungswinkel.

Aluminiumfarbene Spritzgussgriffe

Schließsystem

Wahlweise

- Schloss und Zentralschlüssel mit Scharnier.
- Decke aus 19 oder 25 mm starken Laminat.
- Regalböden aus Metall, fest und verstellbar mit 25 mm Stärke, um Mappen aufzuhängen.
- Ausziehbare Archive.

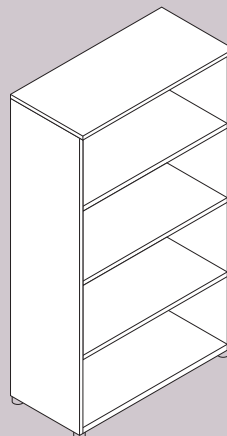
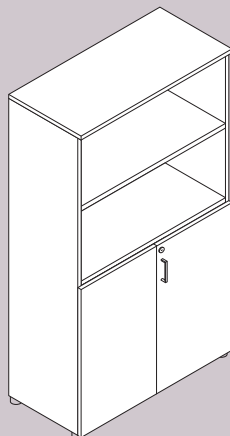
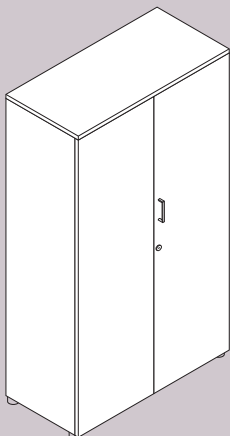

CLIC DESK

Rectangular desk.

Mesa rectangular.
Rechteckiger-Tisch.

F 100 A 200
F 80 A 140 160 180
F 60 A 120 140

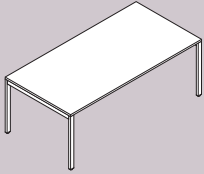

Return for freestanding desk.

Ala para mesa independiente.
Flügel für freistehenden Tisch.

F 60 A 80 100

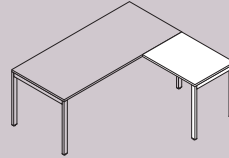

Facing desks.

Mesas enfrentadas.
Doppeltisch.

FT 140 A 140 160
FT 160 A 140 160 180

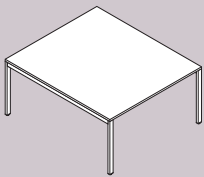

Frontal panel individual desk (laminated or upholstered).

Panel frontal para mesa individual (laminado o tapizado).
Frontales paneel für einzelarbeitsplatz (Laminat oder Bezug).

F 80 A 140 160 180
F 60 A 120 140

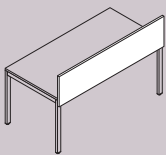

Frontal panel to facing desk (laminated, upholstered or glass).

Panel frontal para mesas enfrentadas (laminado, tapizado o cristal).
Frontales paneel für doppeltisch (Laminat, Bezug oder Glas).

A 140 AP 100 120 140
A 160 AP 100 120 140 160
A 180 AP 100 120 140 160 180

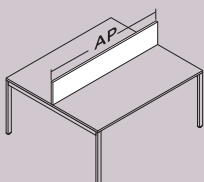

CLIC DESK

Round meeting table.

Mesa reuniones redonda.
Besprechungstisch rund.

F 120 A 120



Rectangular meeting table.

Mesa de reuniones rectangular.
Konferenzstisch rechteckig.

F 120 A 180 240

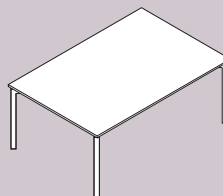

Front flip up cover.

Tapa abatible frontal.
Vordere klappbare Abdeckung.

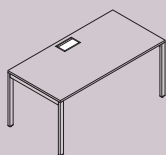

Side flip up cover with tray.

Tapa abatible lateral con bandeja.
Seitliche Abdeckung mit Ablage.

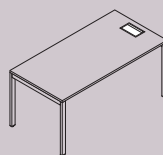

Vertical cable management.

Electrificación vertical.
Vertikale Kabelführung.

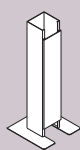

Wiring exit.

Pasacables.
Kabelabführung.

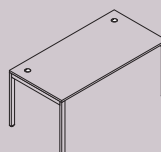

Articulated raise of cables.

Subida de cables articulada.
Kabelsäule.

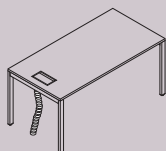

CPU Support.

Soporte CPU.
Support UC.

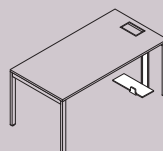

CLIC DESK

Double sided cable tray.

Canal de electrificación doble.

Kabelführung doppelt.

A 140 160 180

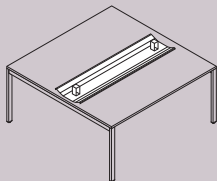

Single sided cable tray.

Canal de electrificación simple.

Kabelführung einfach.

F 100 A 200
F 80 A 120 140 160 180
F 60 A 80 100

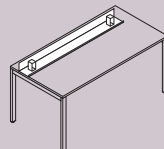

Metal modesty panel.

Faldón metálico

Fußblende aus Metall.

H 30 F 100 A 200
H 30 F 80 A 120 140 160 180
H 30 F 60 A 80 100

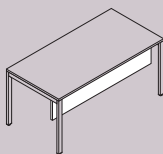

Suspended drawer.

Cajón suspendido.

Hängeschublade.

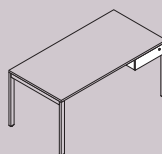

CUBE PEDESTAL

Pedestal on castors or stops 3,6

Bloque rodante o sobre topes 3,6

Block auf Rollen oder mit Sperren 3,6

F 60 A 42



Pedestal on castors or stops 3,3,3

Bloque rodante o sobre topes 3,3,3

Block auf Rollen oder mit Sperren 3,3,3

F 60 A 42



The product and its range can be changed. Check price list to see current conditions.

El producto y su gama pueden sufrir modificaciones. Consultar tarifa para ver condiciones vigentes.

Das Produkt und seine Reichweite verändert werden kann. Siehe Preisliste an die aktuellen Bedingungen zu sehen.

CUBE STORAGE

Complete storage range.
Gama completa de armarios.
Produktpalette Schränke.

With doors.
Con puertas.
Mit Türen.

A 90

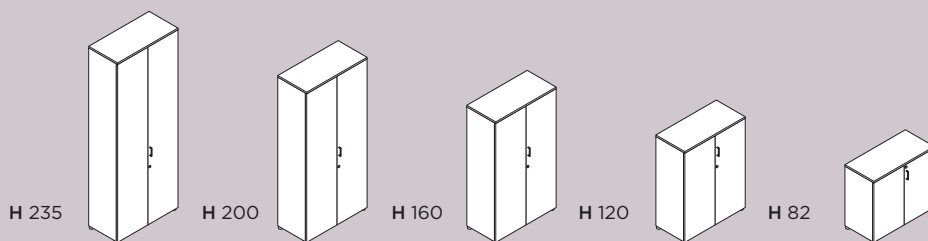

Low hinged doors.
Puertas batientes bajas.
niedrige Schwenktüren.

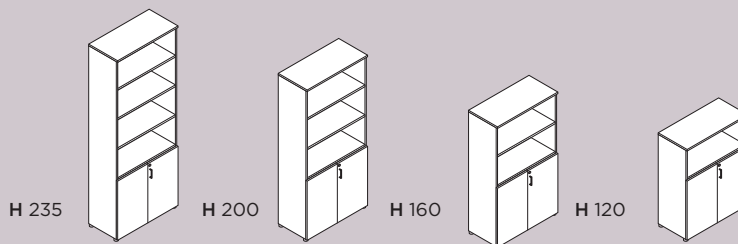

Without doors.
Sin puertas.
Ohne Türen.

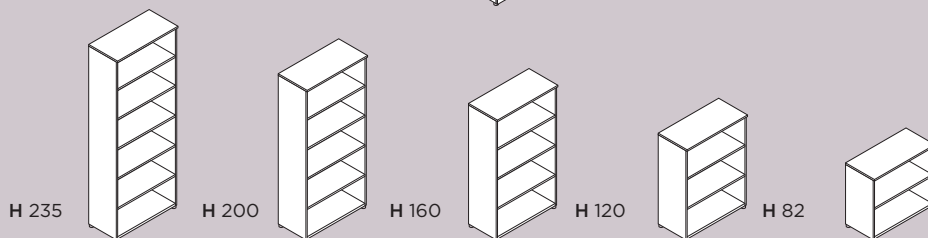

With doors.
Con puertas.
Mit Türen.

A 45

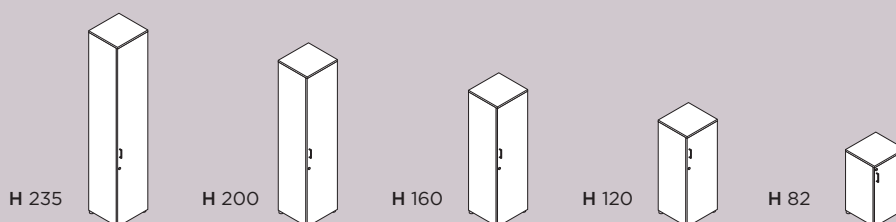

Low hinged doors.
Puertas batientes bajas.
niedrige Schwenktüren.

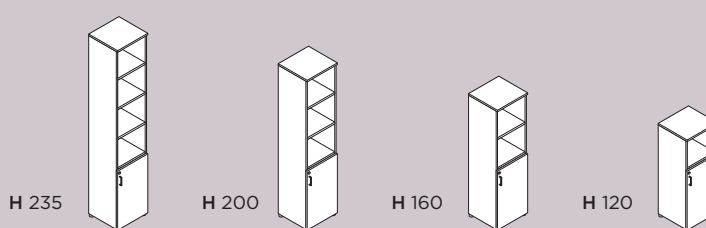

Without doors.
Sin puertas.
Ohne Türen.

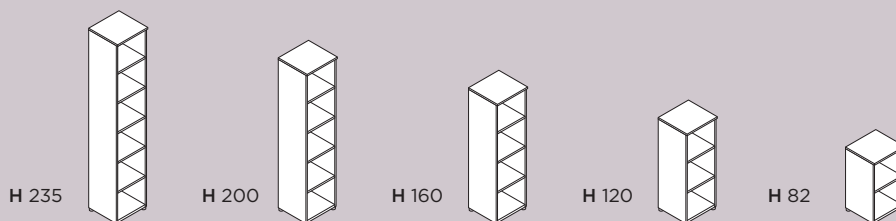

With doors.
Con puertas.
Mit Türen.

A 80



Without doors.
Sin puertas.
Ohne Türen.

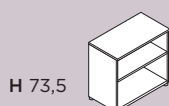

LOS C

•
Los C is our basic, functional chair. Aesthetically, its main distinguishing feature is the backrest, which is supported by a tubular frame. The backrest incorporates two symmetrical, lumbar adjustment systems which can be set at the desired height.

••
Los C es nuestra silla básica y funcional. Su estética diferencial gira en torno a su respaldo, que apoya en una estructura tubular. El respaldo incorpora dos sistemas de fijación simétricos que permiten la fijación en la altura deseada.

••
Los C ist unser Stuhl für die funktionelle Grundausstattung. Seine besondere Ästhetik ergibt sich aus der Rückenlehne, die sich auf eine rohrförmige Struktur stützt. Die Rückenlehne besteht aus zwei symmetrischen Befestigungssystemen, welche die Befestigung auf der gewünschten Höhe ermöglichen.



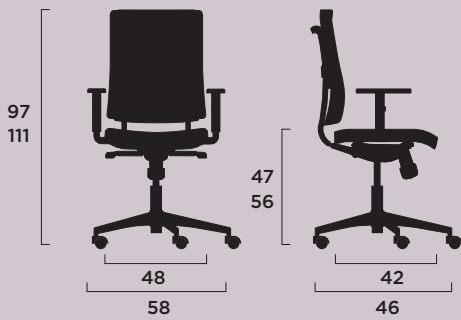

ADJUSTMENTS · AJUSTES · EINSTELLUNGEN

Pressure control.
Control de tensión.
Spannungskontrolle.

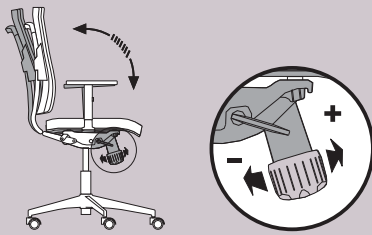

Backrest lock.
Bloqueo del respaldo.
Rückenlehnenblockierung.



Backrest height.
Altura respaldo.
Rückenlehnenhöhe.

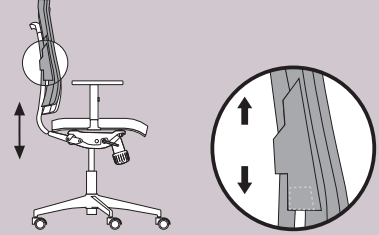

Seat height.
Altura asiento.
Sitzhöhe.

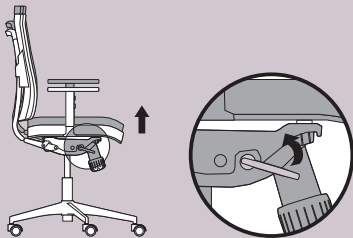

Arm height.
Altura de los brazos.
Armlehnenhöhe.

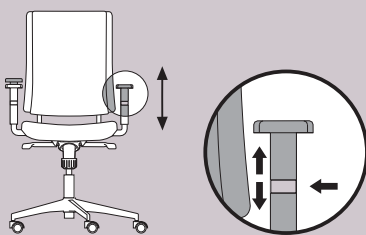

KENA C

• Kena C has the same mechanism, base and arms as Los C. Unlike Los C, its personality lies in its more conventional, timeless, moulded plastic backrest, upholstered on the front.

•• Kena C comparte con Los C mecanismo, base y brazos. A diferencia de Los C, la personalidad de esta silla radica en el respaldo, un modelo más clásico y atemporal construido sobre una carcasa de inyección plástica tapizada en su parte delantera.

••• Kena C ist mit den gleichen C-Mechanismen, Untergestell und Armlehnen ausgestattet. Anders als bei den Los C prägt die Rückenlehne den Charakter dieses Stuhls, ein klassisches und zeitloses Modell, auf einer vorn gepolsterten Plastik-Sitzchale.



DIMENSIONS · COTAS · ABMESSUNGEN

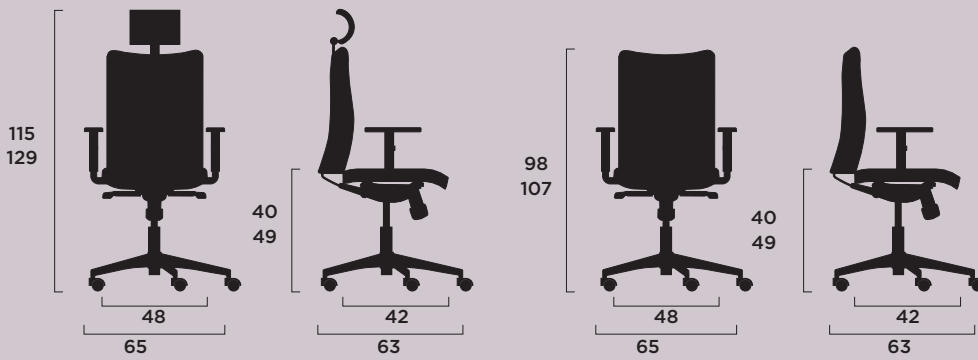

ADJUSTMENTS · AJUSTES · EINSTELLUNGEN

Pressure control.
Control de tensión.
Spannungskontrolle.

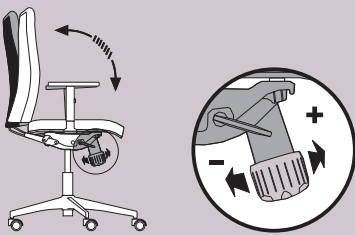

Backrest lock.
Bloqueo del respaldo.
Rückenlehnenblockierung.

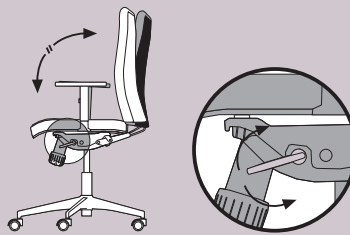

Backrest height.
Altura respaldo.
Rückenlehnenhöhe.

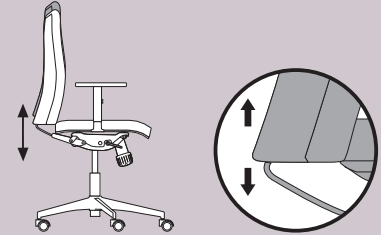

Seat height.
Altura asiento.
Sitzhöhe.

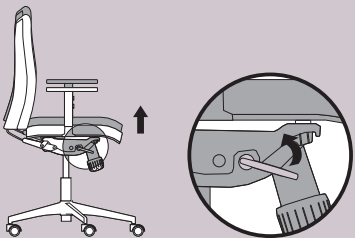

Arm height.
Altura de los brazos.
Armlehnenhöhe.

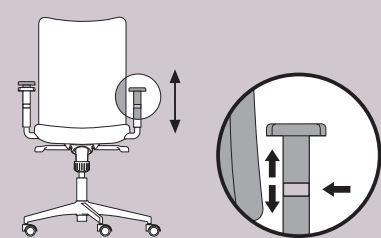

BACKREST · RESPALDO · RÜCKENLEHNEN

Upholstered.
Tapizado.
Gepolstert.

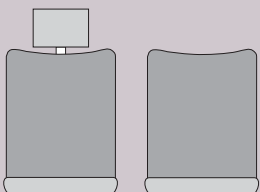

SLAT C

The C Series also has an operator chair with a mesh backrest. We worked on the Slat16 model in order to arrive at a more price-competitive chair and the result is Slat C, an operator chair that shares common features with its elder brother.

Slat C is only available with mesh backrest and 1D arms. Lumbar height adjustment can be added as an optional feature.

C-Series también cuenta con una silla operativa con respaldo de malla. Hemos trabajado sobre el modelo Slat16 para conseguir un modelo más competitivo en precio y el resultado es Slat C, una silla operativa que comparte prestaciones con su hermana mayor.

Slat C sólo está disponible en respaldo de malla y brazos 1D. Opcionalmente podemos añadirle la regulación de altura lumbar.

Die C-Series verfügt auch über eine lichtdurchlässige Rückenlehne. Wir haben am Modell Slat 16 gearbeitet, um ein preislich wettbewerbsfähigeres Modell zu schaffen, und das Ergebnis ist Slat C, ein Arbeitstuhl mit derselben Funktionalität wie sein großer Bruder.

Slat C ist nur mit lichtdurchlässiger Rückenlehne und 1D Armlehnen erhältlich. Auf Wunsch auch mit höhenverstellbarer Lumbarstütze lieferbar.



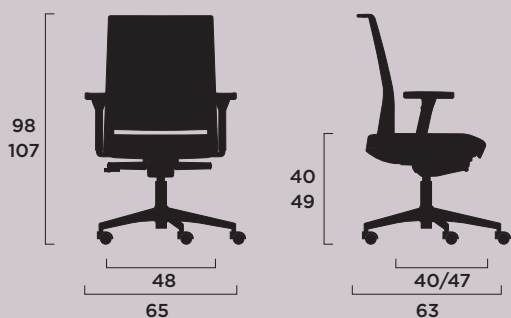

ADJUSTMENTS · AJUSTES · EINSTELLUNGEN

Pressure control.
Control de tensión.
Spannungskontrolle.

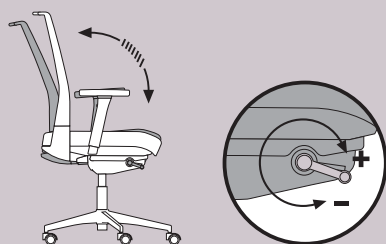

Backrest lock.
Bloqueo del respaldo.
Rückenlehnenblockierung.

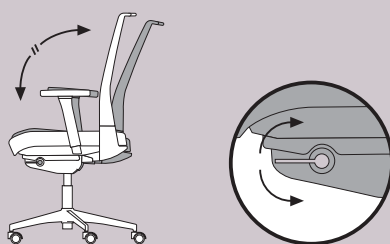

Lumbar support height.
Altura lumbar.
Lumbarstützenhöhe.

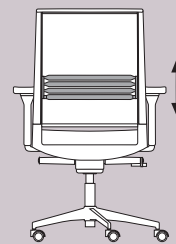

Seat height.
Altura asiento.
Sitzhöhe.

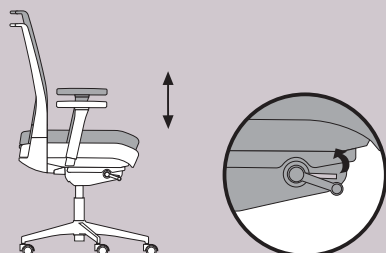

Seat depth.
Profundidad del asiento.
Sitztiefe.

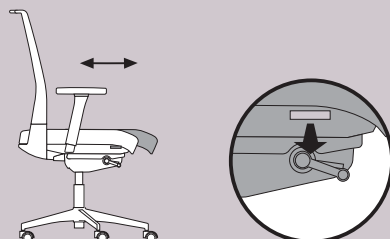

Arm height.
Altura de los brazos.
Armlehnenhöhe.

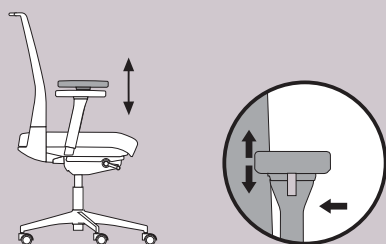

VISITOR AND TRAINING

• There are also two guest chairs in the C Series: the four-legged Kena and Trazo models. The versions included are those with moulded backrest and seat. An upholstered cushion can be fitted onto the Trazo model as an optional extra.

•• C-Series también cuenta con dos sillas para visitas. Se trata de los modelos sobre 4 patas Kena y Trazo. Las versiones incluidas son las que montan el respaldo y el asiento de inyección. En el modelo Trazo podremos, opcionalmente, colocar una almohadilla tapizada sobre el asiento.

••• In der C-Series gibt es ebenfalls zwei Stühle für Besucher. Es handelt sich dabei um die Modelle mit 4 Beinen Ken und Trazo. Sie haben eine Spritzguss-Rückenlehne und Sitzfläche. Bei Trazo können wir wahlweise ein Kissen auf den Sitz legen.



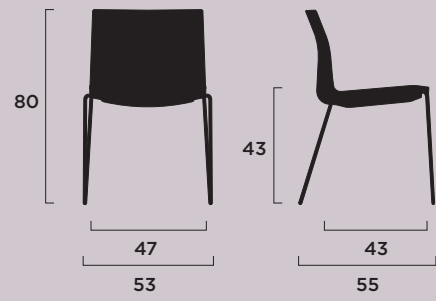
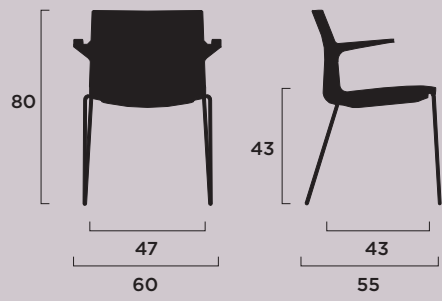
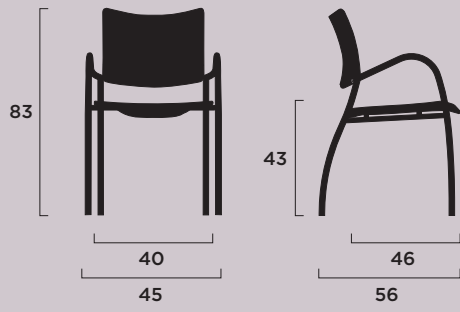

Dynamobel S.A.

CENTRAL INBOX, SPAIN

Ctra. Madrid Km 24

31350 Peralta

Navarra, Spain

T +34 948 750 000

F +34 948 750 750

info@dynamobel.com

CENTRAL BOX, SPAIN

Ctra. de Guipúzcoa Km 7,5

Apdo. 1074 31080 Pamplona

Navarra, Spain

T +34 948 303 171

F +34 948 302 581

info@dynamobel.com

DESIGN DYNAMOBEL
PHOTOGRAPHY DREAMBOX, DYNAMOBEL

KJM/CAT/095/11

© DYNAMOBEL. ALL RIGHTS RESERVED.
REPRODUCTION OF THE WHOLE OR ANY PART
OF THE CONTENTS IS PROHIBITED.

We are breaking out of the rigid structure through which many companies in the sector impose standard solutions without questioning the constraints these place on good ideas.

Our aim is to venture beyond, stay one step ahead, because we believe that good ideas deserve more than a simple, all-embracing solution.

We work to understand designers and look into ways of solving their work, providing a suitable balance between customisation and industrialisation. Good ideas do not compromise form or function. We will defend that come what may.

Nos salimos de la estructura rígida de muchas empresas del sector en el que se imponen soluciones estándar sin cuestionarse las limitaciones que éstas imponen en las buenas ideas.

Nuestro propósito es ir más allá, un paso por delante, porque creemos que las buenas ideas merecen más que una solución masiva.

Trabajamos por entender a los creadores y explorar formas de resolver sus obras, que ofrezcan un adecuado equilibrio entre personalización e industrialización. Las buenas ideas no comprometen forma ni función. Defenderemos esto ante todo.

Wir haben uns von den starren Strukturen gelöst, in denen viele Unternehmen des Sektors verharren, indem sie Standardlösungen bieten, ohne sich dabei die Frage zu stellen, in welchem Maße diese die Umsetzung guter Ideen einschränken.

Wir haben es uns zum Ziel gesetzt, weiter zu denken und immer einen Schritt voraus zu sein, denn wir sind überzeugt, dass eine gute Idee mehr verdient als einfach nur eine vorgefertigte Lösung.

Wir bemühen uns, die Menschen, die Ideen entwickeln, zu verstehen, und versuchen, Mittel und Wege zu finden, um diese Ideen zu verwirklichen, ohne dabei jedoch ein angemessenes Gleichgewicht zwischen Individualität und Standardisierung aus dem Auge zu verlieren. Gute Ideen beeinträchtigen weder Form noch Funktion. Diesen Standpunkt vertreten wir mit allem Nachdruck.



Movinord

Office Concept

Λεωφ. Κηφισίας 256, Χαλάνδρι Τ.Κ. 152 31
ΤΗΛ. +30 210 6141550, 210 2532233, FAX: +30 210 2532235

Λαέρτου 22, Πυλαία, Θεσσαλονίκη, Capital Trade Center, κτίριο C
ΤΗΛ./Fax. +30 2310 472584, ΚΙΝ. +30 6947004736

info@movinord.com.gr
www.movinord.com.gr