

FENG

DESIGN
LUIS PEIRÓ

dynamobel

INSPIRED BY AIR

We understand that the spaces reserved for management at certain levels must be representative and unique. Feng is a line of furnishings created to meet the needs of senior management in this regard.

All elements that make up this collection have been inspired by air, a starting point that has served to inspire airy pieces.

We have carefully studied each of the structural components that give shape to these tables in order to create rigid sculptures with very clean lines, a factor that has added to the minimalism of all the pieces designed.

INSPIRADA EN EL AIRE

Sabemos que los espacios de dirección a ciertos niveles son realmente representativos y únicos. Feng es un programa de mobiliario creado para cubrir las necesidades demandadas por la alta dirección en este sentido.

Todos los elementos que componen el programa han sido inspirados en el aire, un punto de partida que ha servido para levantar piezas con grandes vanos.

Hemos estudiado cuidadosamente cada uno de los componentes estructurales que dan forma a la mesa con objeto de crear esculturas rígidas muy limpias, un aporte que ha incrementado el minimalismo de todas las piezas diseñadas.

INSPIRIERT DURCH DIE LUFT

Wir wissen, dass Direktionsbereiche ab einem gewissen Niveau besonders repräsentativ und einzigartig sind. Hieraus geboren wurde die Idee zu unserer Serie Feng, um den Bedürfnissen des gehobenen Managements gerecht zu werden.

Unsere Inspiration hierfür war die Luft. Somit entstanden für sämtliche Elemente dieser Kollektion Entwürfe, die durch Freiraum, Leichtigkeit und grosse "Luftigkeit" geprägt sind.

Wir haben sorgfältig alle Strukturkomponenten studiert, die diesem Konzept seine Form geben, um stabile Skulpturen mit klaren Linien zu erschaffen, die den Minimalismus aller Teile maximieren.



INDIVIDUAL WORK TABLE

•

The most important piece in the collection is an individual work table that demonstrates the maximum expression of linearity in its independent format.

To join the legs to the frame, we have used a large aluminum node whose function is hidden inside the table. This design gives the piece the necessary rigidity and lightness, with the support of an aluminum core.

••

MESA DE TRABAJO INDIVIDUAL

La pieza más importante del programa es la mesa de trabajo individual que en su formato independiente cobra la máxima expresión de linealidad.

Para unir la pata al bastidor hemos utilizado un gran nudo de aluminio cuya función queda oculta en el interior de la mesa, un planteamiento que responde a la necesidad de dar rigidez y ligereza al conjunto soportado por un alma de aluminio.

••

SCHREIBTISCH

Der wichtigste Teil der Kollektion ist der Schreibtisch. Als freistehender Tisch erreicht er den höchsten Ausdruck von Linearität.

Die Verbindung von Tischbein und Rahmen bildet eine Schnittstelle aus Aluminium, deren Funktion im Tischinneren verborgen bleibt. Dieses Design verleiht dem von dem Aluminiumsteg getragenen Tisch die erforderliche Stabilität und Leichtigkeit.





WORK TABLE SUPPORTED ON A CREDENZA

•

This unique option truly manifests the inspiration of air in the design of this table. We have rested the main table on a credenza, and the result suggests a purity of lines and the visual lightness of the piece through the transparency created by the superimposed spaces.

••

**MESA DE TRABAJO
APOYADA SOBRE CREDENZA**
Esta singular propuesta manifiesta realmente la inspiración en el aire para el diseño de esta mesa. Hemos colocado la mesa principal apoyada sobre una credenza y el resultado deja entrever la pureza de las líneas y la ligereza visual del conjunto a través de la transparencia creada por los vanos superpuestos.

•••

**AUF EIN SIDEBBOARD
GESTÜTZTER ARBEITSTISCH**
Diese einzigartige Option lässt die zu Grunde liegende Design-Inspiration durch die Luft klar hervortreten. Die Möglichkeit, den Haupttisch auf ein Sideboard zu stützen, unterstreicht die Reinheit der Linien, die visuelle Leichtigkeit und die Transparenz, die durch die übereinander liegenden Lichten entsteht.

STAND-ALONE CONFERENCE TABLE

• We have also developed a table collection specifically for meetings in management settings. In this case, we have changed the design of the supports in order to open up the perimeter on all sides of the table, maintaining the aesthetic characteristics established for the work table.

•• **MESA DE REUNIÓN
INDIVIDUAL**
También hemos desarrollado una línea de mesas específica para mantener reuniones en el ámbito de dirección. En este caso hemos cambiado el diseño de los apoyos con objeto de abrir perimetralmente todos los laterales de la mesa manteniendo los cánones estéticos marcados por la mesa de trabajo.

•• **FREISTEHENDER
KONFERENZTISCH**
Auch an den Anlass von Besprechungen im Direktionsbereich haben wir gedacht, und eine spezielle Tischreihe entwickelt, für die wir den Tisch auf allen Seiten geöffnet haben. Somit bleiben die für den Schreibtisch aufgestellten ästhetischen Vorgaben erhalten.

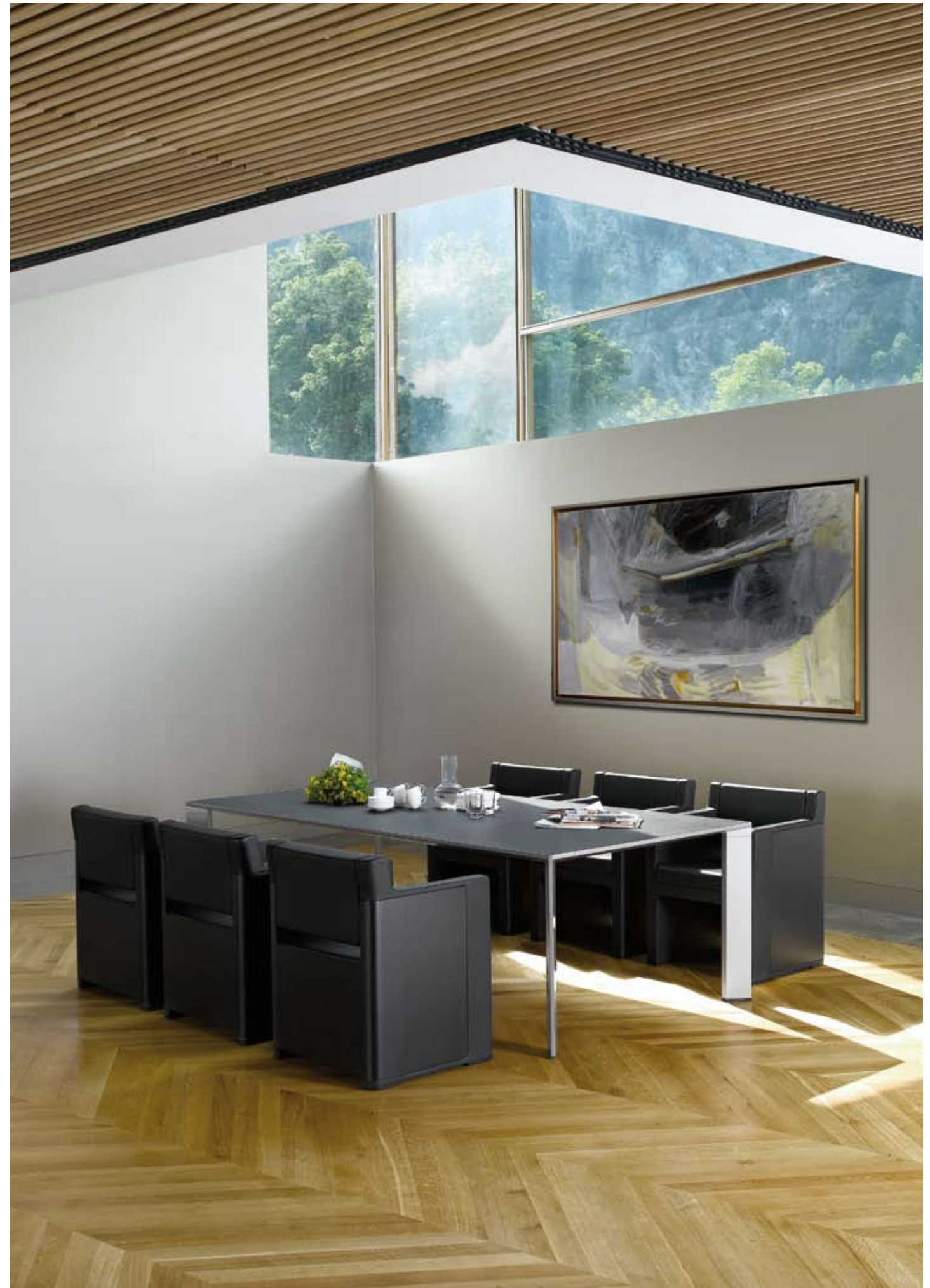

MODULAR CONFERENCE TABLE

•

In this particular version of conference tables, there is also room for modular solutions, ideal for creating larger structures in order to meet the needs of certain meeting spaces.

This system allows us to design longer tables. The final dimensions depend on the number of persons that the end client deems necessary for participation in these meetings.

••

MESA DE REUNIÓN COMPONIBLE

En la particular versión de las mesas de reuniones también tienen cabida las soluciones componibles, ideales para crear estructuras más grandes acordes a las necesidades de ciertos despachos de juntas.

Con este sistema podemos diseñar mesas de mayor longitud. La dimensión final dependerá del número de personas que el cliente final determine necesarias para participar en dichas reuniones.

•••

MODULARER KONFERENZTISCH

In dieser speziellen Reihe von Konferenztischen finden sich auch modulare Lösungen. Diese sind ideal, um gemäß den Erfordernissen bestimmter Besprechungsräume entsprechend große Strukturen zu schaffen.

Mit diesem System erhalten wir längere Tische. Die definitiven Abmessungen hängen von der Personenzahl ab, die laut Spezifikation des Endkunden an den Besprechungen teilnehmen.





INTEGRATED MANAGEMENT SOLUTION

From the very beginning, Feng was conceived as a collection intended to meet the needs of senior management. We understand that reaching this market segment means perfect finishes and exclusive solutions.

With this composition, our intent is to round out the senior management work space, simultaneously integrating a work table, return table and a conference table.

SOLUCIÓN DE DIRECCIÓN INTEGRADA

Desde el principio Feng ha sido concebida como un programa destinado a cubrir las necesidades de la alta dirección. Sabemos que llegar a este segmento de mercado exige acabados perfectos y soluciones exclusivas.

Con esta composición hemos querido redondear el espacio de trabajo del alto ejecutivo integrando de forma simultánea la mesa operativa, la mesa de apoyo y la mesa de reuniones.

HOCHFUNKTIONALE GESAMTLÖSUNG FÜR DEN MANAGEMENTBEREICH

Feng wurde von Anfang an als Modellreihe konzipiert, um den Anforderungen des gehobenen Managements gerecht zu werden, wohl wissend, dass dieses Marktsegment ein perfektes Finish und exklusive Lösungen verlangt.

Von vorn herein war unser Ziel, durch diese spezielle konzeptionelle Zusammenführung von Schreibtisch, Hilfstisch und Konferenztisch, den Arbeitsbereich von Führungskräften abzurunden.



Suspended block
Bloque suspendido
Hängeblock



Main work table
Mesa de trabajo principal
Hauptarbeitsstisch



• This return table option consists of a free-standing credenza that makes it possible to incorporate pedestals with wheels or cabinets as personal filing solutions.

The credenza is also available with suspended drawers in multiple combinations of two or six elements.

•• En esta propuesta la mesa de apoyo es una credenza independiente que permite la colocación de bloques rodantes o armarios como soluciones de archivo personales.

La credenza también está disponible con cajones suspendidos en combinaciones de dos o seis elementos indistintamente.

•• Bei diesem Modell ist die Tischstütze ein freistehendes Sideboard, das mit Rollenblöcken oder Schränken als persönliche Archivlösung individuell definiert werden kann.

Das Sideboard ist auch mit Hängeschubfächern in Kombinationen von jeweils zwei oder sechs Elementen erhältlich.

Pedestals with wheels
Bloque rodante
Rollenblock



FINISHES

ACABADOS • AUSFÜHRUNGEN

AVAILABLE
DISPONIBLE
VERFÜGBAR

TABLE (1.2)

MESA (1.2)
TISCH (1.2)

STRUCTURE (1.1, 2.1)

ESTRUCTURA (1.1, 2.1)
STRUKTUR (1.1, 2.1)

FRONT (2.2)

FRENTE (2.2)
FRONT (2.2)

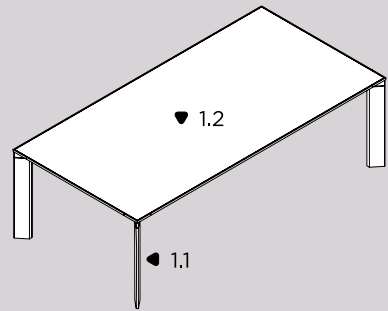
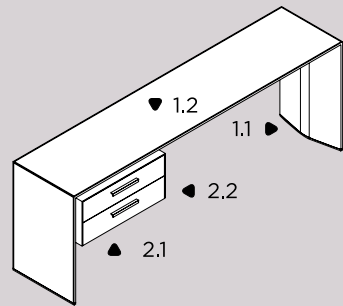
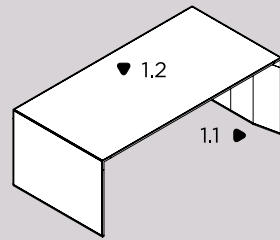

FRONT (2.2) / STRUCTURE (2.1)

FRENTE (2.2) / ESTRUCTURA (2.1)
FRONT (2.2) / STRUKTUR (2.1)

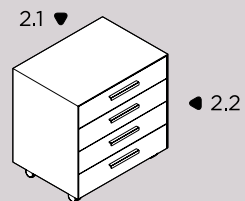

WOOD VENEER
MADERA
ECHTHOLZ

1,2
1,3
2,2

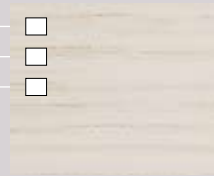

4RB White oak
Roble blanco



4RC Cream oak
Roble crema



4RD Honey oak
Roble miel



4RG Grey oak
Roble gris



4RP Brown oak
Roble marrón



4RS Black oak
Roble negro

1,2
1,3
2,2



4MB White s.g.*
Mallada blanca



4MC Cream s.g.*
Mallada crema



4MD Honey s.g.*
Mallada miel



4MG Grey s.g.*
Mallada gris



4MP Brown s.g.*
Mallada marrón

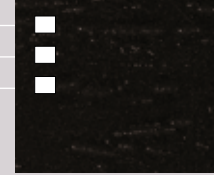

4MS Black s.g.*
Mallada negra

1,2
1,3
2,2

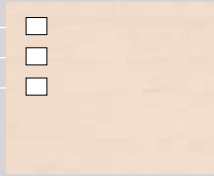

4AB White maple
Arce blanco

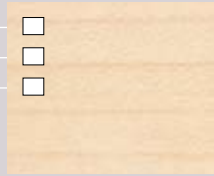

4AN Natural maple
Arce natural

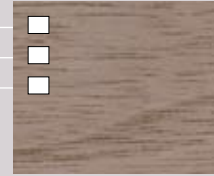

4NB White walnut
Nogal blanco

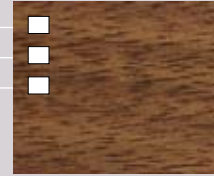

4NM Honey walnut
Nogal miel



4NN Walnut
Nogal



4NG Grey walnut
Nogal gris

LACQUERED
LACADO
LACK

2,2

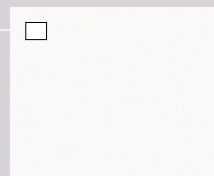

LBA White
Blanco

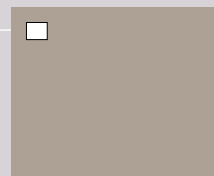

LBE Smoke
Humo

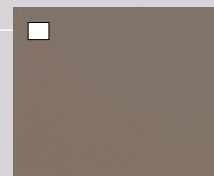

LBT Mocha brown
Tostado



LGV Greenish grey
Gris verdoso



LNE Black
Negro

PLAIN EPOXY
PINTURA PLANA
PLAIN EPOXY

1,1
2,1

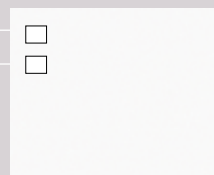

HBA White
Blanco



HNE Black
Negro

METALLIC EPOXY
METALIZADA
METAL EPOXY

1,1
2,1

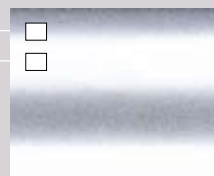

8GP Platinum grey
Gris platino



8GG Graphite grey
Gris grafito

POLISHED
PULIDO
POLIERT

1,1

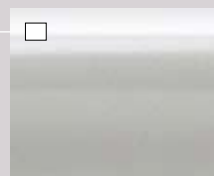

600 Polished
Pulido

UPHOLSTERED
TAPIZADO
POLSTER

1,2



120 Alcántara
Alcántara



220 Leather
Piel

* straight grain

FENG

CHARACTERISTICS • CARACTERÍSTICAS • EIGENSCHAFTEN

TABLE • MESAS • TISCH

Top executive rectangular desk
Mesa rectangular dirección
Direktionstisch, rechteckig

F 100 A 200 220

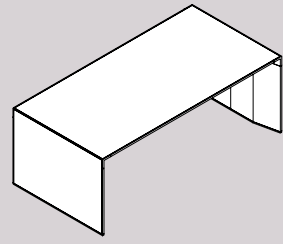

AUXILIARY CABINETS • CREDENZAS • OFFICESCHRANK

Free-standing auxiliary cabinet H90
Credenza independiente H90
Officeschrank freistehend H90

F 58 A 260

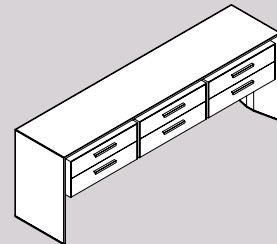
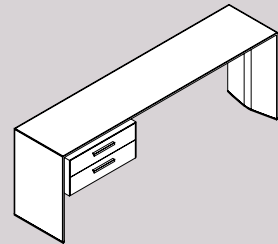
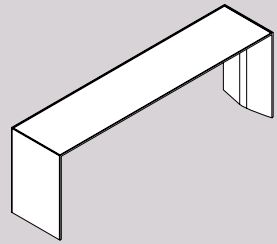

Auxiliary wing table support
Credenza apoyo a mesa
Kombination Stütze Tisch

F 100 A 240

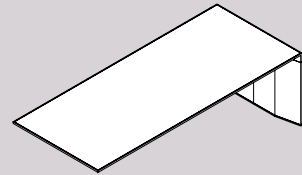

Auxiliary wing table support H66,5
Credenza apoyo a mesa H66,5
Kombination Stütze Tisch H66,5

F 58 A 260

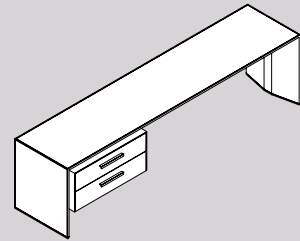
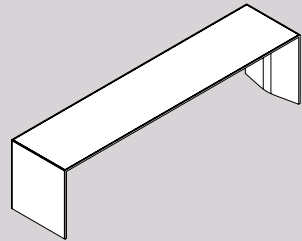

MEETING • REUNIONES • KONFERENZ

Square meeting table
Mesa reuniones cuadrada
Besprechungstisch, quadratisch

F 120 A 120
F 160 A 160

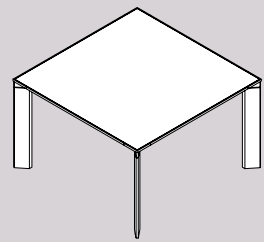

Rectangular meeting table
Mesa reuniones rectangular
Besprechungstisch, rechteckig

F 120 A 240
F 140 A 320

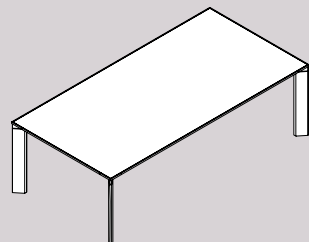

STORAGE • ALMACENAMIENTO • LAGERUNG

Mobile pedestal H82
Bloque rodante H82
Rollcontainer H82

F 60 A 80

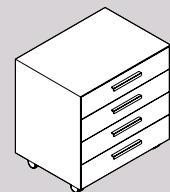

Cabinet H82
Armario H82
Schrank H82

F 60 A 80

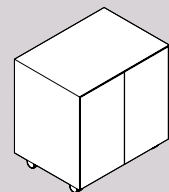

ELECTRIFICATION • ELECTRIFICACIÓN • ELEKTRIFIZIERUNG

Sliding electrical conduit cover
Tapa deslizante de electrificación
Schiebeabdeckung Kabalkanal

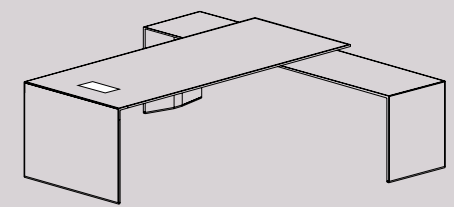
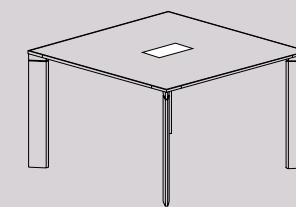
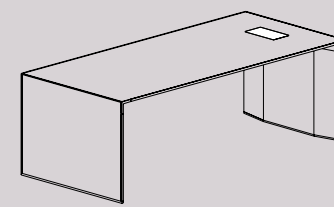

Vertical cable elevation system
Subida de cables vertical
Vertikale Kabelhochführung

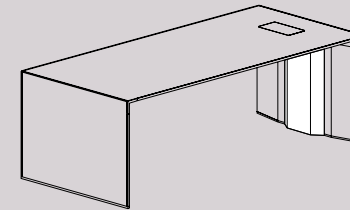

Cable management spine
Columna subecables
Kabelsäule

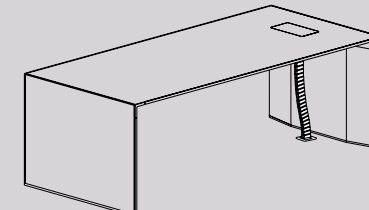

Dynamobel S.A.

CENTRAL INBOX, SPAIN

Ctra. Madrid Km 24
31350 Peralta
Navarra, Spain
T +34 948 750 000
F +34 948 750 750
info@dynamobel.com

CENTRAL BOX, SPAIN

Ctra. de Guipúzcoa Km 7,5
Apdo. 1074 31080 Pamplona
Navarra, Spain
T +34 948 303 171
F +34 948 302 581
info@dynamobel.com

DESIGN ALDRICH
PHOTO STYLING USUE CÍA & ALDRICH
PHOTOGRAPHY EUGENIO ZUÑIGA & CHEMA ARACIL
JAVIER EDERRA

KJM/CAT/060/11

© DYNAMOBEL. ALL RIGHTS RESERVED.
REPRODUCTION OF THE WHOLE OR ANY PART
OF THE CONTENTS IS PROHIBITED.

We are breaking out of the rigid structure through which many companies in the sector impose standard solutions without questioning the constraints these place on good ideas.

Our aim is to venture beyond, stay one step ahead, because we believe that good ideas deserve more than a simple, all-embracing solution.

We work to understand designers and look into ways of solving their work, providing a suitable balance between customisation and industrialisation. Good ideas do not compromise form or function. We will defend that come what may.

Nos salimos de la estructura rígida de muchas empresas del sector en el que se imponen soluciones estándar sin cuestionarse las limitaciones que éstas imponen en las buenas ideas.

Nuestro propósito es ir más allá, un paso por delante, porque creemos que las buenas ideas merecen más que una solución masiva.

Trabajamos por entender a los creadores y explorar formas de resolver sus obras, que ofrezcan un adecuado equilibrio entre personalización e industrialización. Las buenas ideas no comprometen forma ni función. Defenderemos esto ante todo.

Wir haben uns von den starren Strukturen gelöst, in denen viele Unternehmen des Sektors verharren, indem sie Standardlösungen bieten, ohne sich dabei die Frage zu stellen, in welchem Maße diese die Umsetzung guter Ideen einschränken.

Wir haben es uns zum Ziel gesetzt, weiter zu denken und immer einen Schritt voraus zu sein, denn wir sind überzeugt, dass eine gute Idee mehr verdient als einfach nur eine vorgefertigte Lösung.

Wir bemühen uns, die Menschen, die Ideen entwickeln, zu verstehen, und versuchen, Mittel und Wege zu finden, um diese Ideen zu verwirklichen, ohne dabei jedoch ein angemessenes Gleichgewicht zwischen Individualität und Standardisierung aus dem Auge zu verlieren. Gute Ideen beeinträchtigen weder Form noch Funktion. Diesen Standpunkt vertreten wir mit allem Nachdruck.

